

Изменения в схеме проведения соревнований по демонстрации техники

1. Судьи располагаются напротив зоны демонстрации «своей» пары участников (ранее располагались по углам). Судьи не меняют своих позиций в течении всего выступления.
2. ТОРИ (Участник 1) демонстрирует первые 5 техник из 10, не меняя исходного положения относительно судьи в своей зоне.
3. После завершения демонстрации первых 5 техник участники меняются ролями (ТОРИ-УКЭ) и, соответственно, меняются позициями.
4. Далее ТОРИ (Участник 2) демонстрирует оставшиеся 5 техник из 10 в том же направлении, что и ранее Участник 1, не меняя своего положения относительно судьи в своей зоне.
5. После завершения демонстрации техники, участники снова меняются местами и выполняют церемонию выхода с татами.

Схема расположения судей

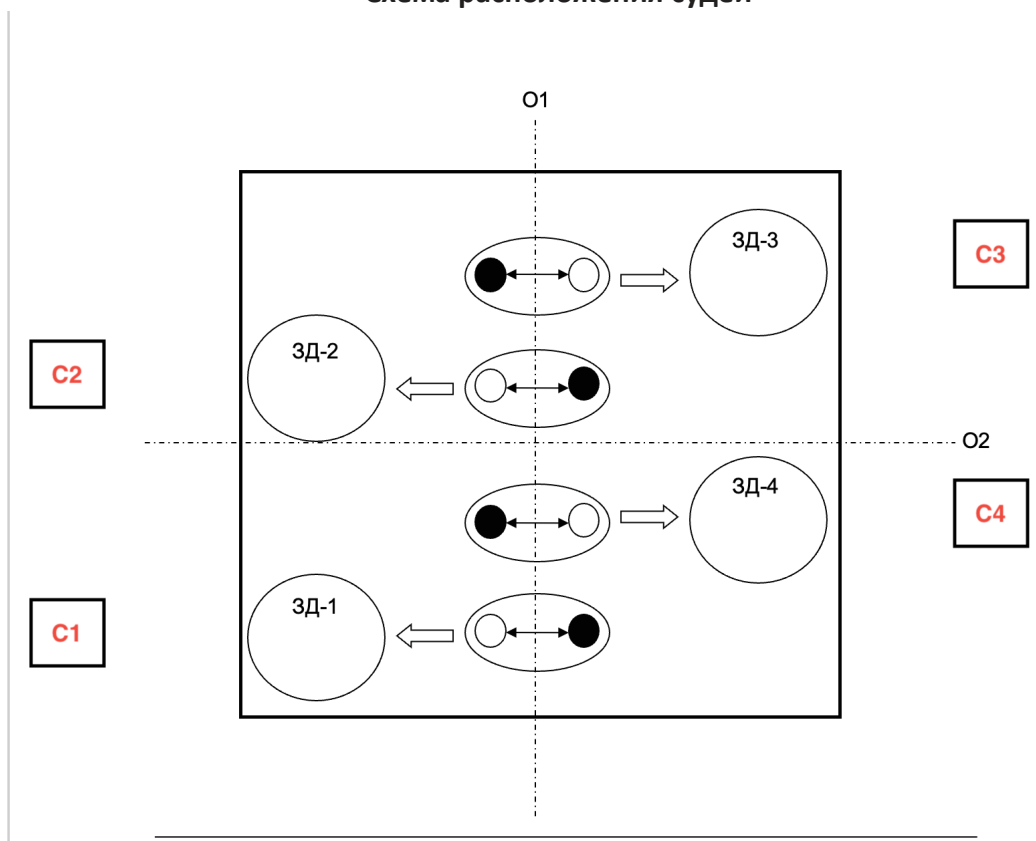

ПОРЯДОК
демонстрации техники бросков на Первенстве России
по дзюдо (КАТА-группа) среди юношей и девушек до 15 лет

I. Введение

Порядок демонстрации техники бросков (далее – Порядок) разработан в целях создания необходимых условий для формирования у дзюдоистов школьного возраста начальных знаний и умений в области демонстрации техники дзюдо, а также в целях обеспечения в дальнейшем успешного освоения ката дзюдо и выступления на соревнованиях по ката дзюдо различного ранга.

Для решения указанных задач при разработке настоящего Порядка требования к действиям спортсменов определялись с учетом положений Правил проведения соревнований по ката дзюдо, утвержденных Международной Федерацией Дзюдо (официальный сайт Федерации дзюдо России - www.judo.ru).

Демонстрация техники бросков включает в себя следующие основные этапы:

- выхода команды на татами и приветствие;
- демонстрация техники;
- приветствие и уход с татами.

Действия спортсменов и спортивных судей на всех этапах демонстрации техники описаны в разделе III настоящего Порядка и схематически изображены на рис. 1-4.

II. Перечень сокращений и обозначений

- РТ – руководитель татами;
- С1, С2, С3, С4 – боковые судьи;
- ЗП – зона приветствия;
- ЗГ – зона готовности;
- ЗД-1, ЗД-2, ЗД-3, ЗД-4 – зоны демонстрации (непосредственного выполнения) бросков;
- ИП – исходное положение;
- О1 – поперечная ось татами;
- О2 – продольная ось татами;
- – первый номер;
- – второй номер.

III. Описание действий при демонстрации техники

1. После приглашения руководителя татами команды для демонстрации техники, члены команды строятся в одну шеренгу перед краем рабочей зоны, в соответствии со схемой, изображенной на рис. 1, одновременно выполняют "рэй" и выходят на татами. Далее одновременно выполняют поворот направо (налево) от середины по четыре и начинают движение шагом в колонну по одному в обход татами и боковых судей с внешней стороны татами, набирают дистанцию примерно три шага и выстраиваются в шеренгу на **линиях исходного положения** лицом друг к другу (рис. 1).

2. После небольшой паузы спортсмены синхронно выполняют "рэй", одновременно выходят на соответствующие линии зон приветствия и принимают «основную стойку» шизэнтай, выполняют поворот на 90 градусов лицом в сторону руководителя татами и выполняют "рэй", поворачиваются обратно лицом к друг другу и выполняют "рэй", одним шагом вперед с левой ноги перемещаются в зону готовности, принимая положение стойки "шизэнтай".

3. После небольшой паузы спортсмены синхронно перемещаются шагом к центру татами, останавливаются на дистанции примерно 60 см в основной стойке «шизэнтай»

4. После объявления техники руководителем татами спортсмены берут захваты и первые номера немедленно начинают выполнение броска в своих зонах демонстрации, в соответствии со схемой, изображенной **на рис. 2.** и рис. 2а.

5. Боковые судьи оценивают качество выполнения техники, удерживая судейские таблички в положении, обеспечивающем руководителю татами возможность фиксирования оценки. Спортсмены в это время занимают исходную позицию в своей центральной зоне, (останавливаются на дистанции примерно 60 см в основной стойке «шизэнтай» без взятия захватов)

6. После объявления руководителем татами следующих техник первые номера и боковые судьи действуют в порядке, указанном в пунктах 4, 5.

7. После завершения первыми номерами демонстрации последней техники по команде руководителя татами "СМЕНА СУДЕЙ" боковые судьи встают одновременно переходят по часовой стрелке к следующему судейскому месту, принимают положение лицом к центру татами и одновременно садятся на стулья. Спортсмены в это время занимают прежнюю позицию в своей центральной зоне, принимают боковую стойку "шизэнтай".

8. По команде руководителя татами "ВТОРЫЕ НОМЕРА" участники команды меняются ролями (**принимают стойку "шизэнтай", меняются местами,** останавливаются на дистанции примерно 60 см в основной стойке «шизэнтай» без захватов).

9. После объявления техники руководителем татами вторые номера синхронно

начинают выполнение технического действия в своих зонах демонстрации. Демонстрация техники вторыми номерами осуществляется в таком же порядке, как и первыми.

10. После завершения вторыми номерами демонстрации последней техники спортсмены занимают свои исходные места на линии зоны готовности, принимают стойку "шизэнтай" лицом друг к другу, после небольшой паузы одновременно выполняют шаг назад с правой ноги, перемещаясь на линию зоны приветствия, принимают положение основной стойки шизэнтай, выполняют "рэй", выполняют поворот на 90 градусов лицом в сторону руководителя татами, выполняют "рэй", поворачиваются лицом к друг другу, перемещаются шагом назад с правой ноги на линию исходного положения и уходят с татами, выполняя все действия в порядке, обратном выходу на татами (рис. 3).

Примечания:

1. Все действия спортсменами выполняются самостоятельно или в соответствии с указанными командами. Другие какие-либо команды и сигналы с чьей-либо стороны во время демонстрации техники не допускаются.

2. После выполнения броска (кроме техник сутеми-ваза) ТОРИ контролирует УКЭ, фиксируя его руку между своих ног через захват на рукаве, спина прямая, взгляд ТОРИ должен быть направлен перед собой.

3. Судейские таблички опускаются боковыми судьями в момент объявления следующей техники, по команде руководителя татами "СМЕНА СУДЕЙ" и после окончания демонстрации всех технических действий после того, как боковой судья убедился, что руководитель татами зафиксировал все оценки.



Рис. 1. Схема построения для выхода на татами, приветствия.



РТ

Рис. 2. Схема демонстрации техники первым номером бросков в стойке. Движение Тори – на себя (сэй-нагэ (моротэ), коучи-гари, сасэцурикомиаши, косото гари, учи-мата, хараи-гоши, содэцурикомигоши).

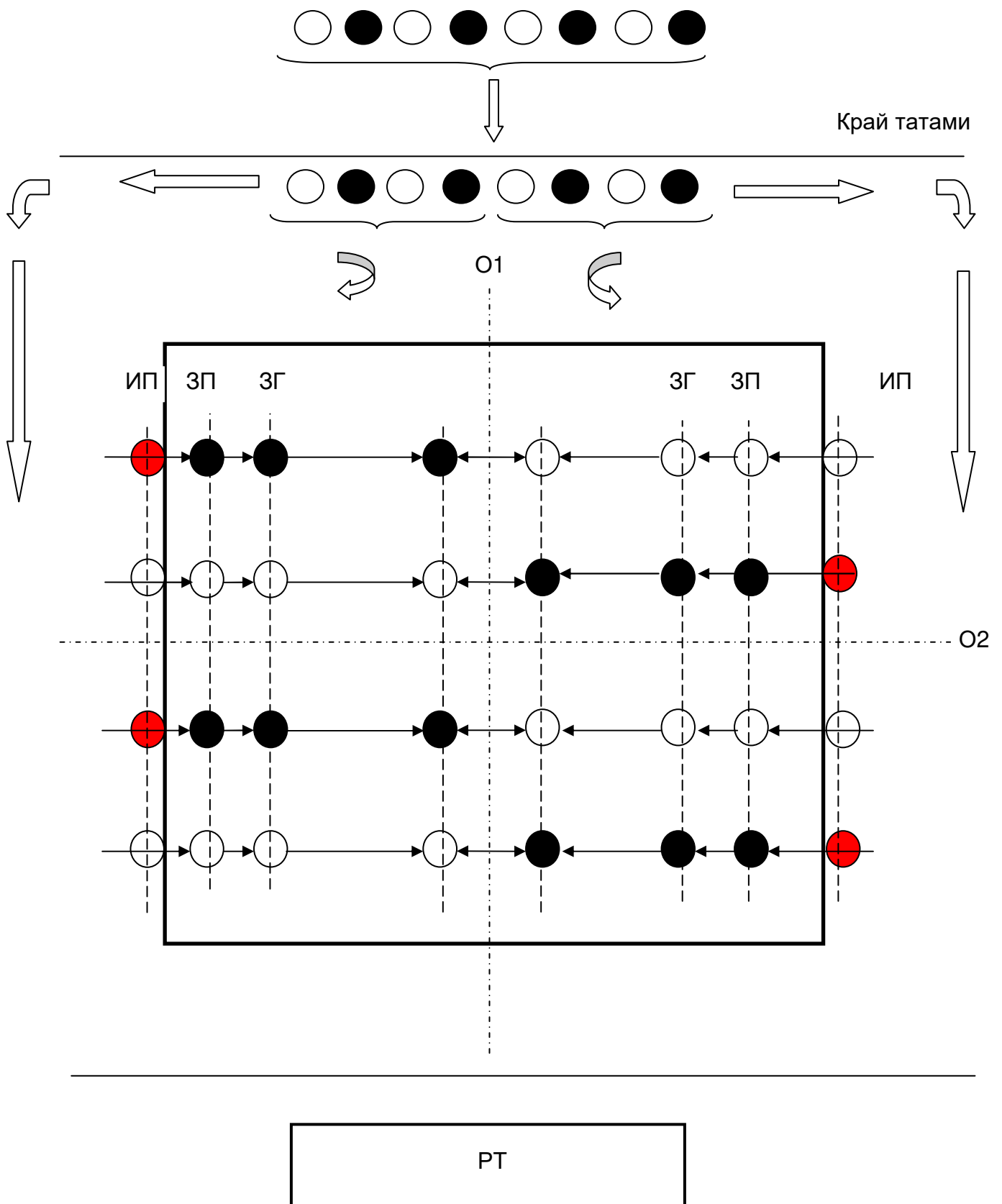
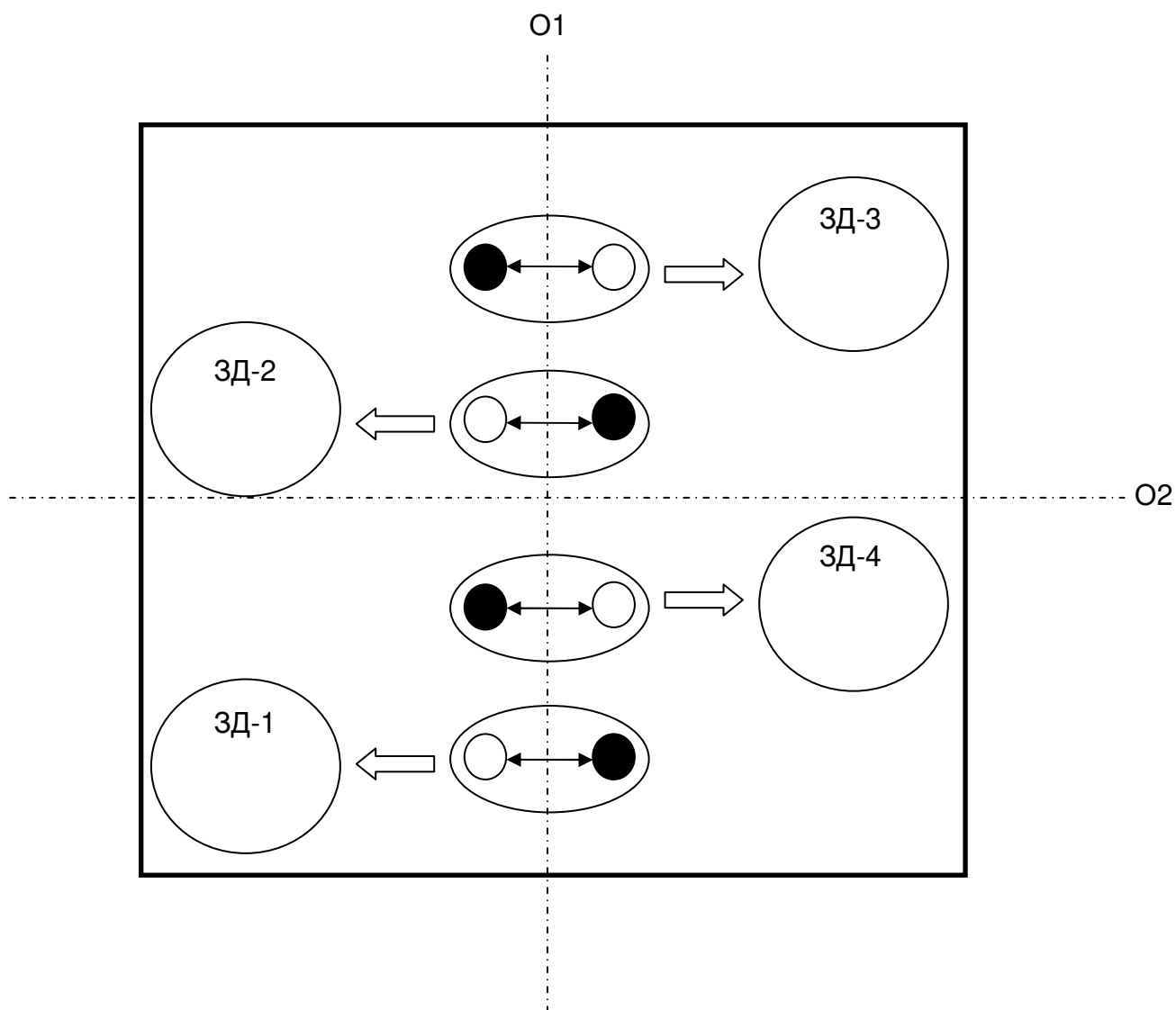
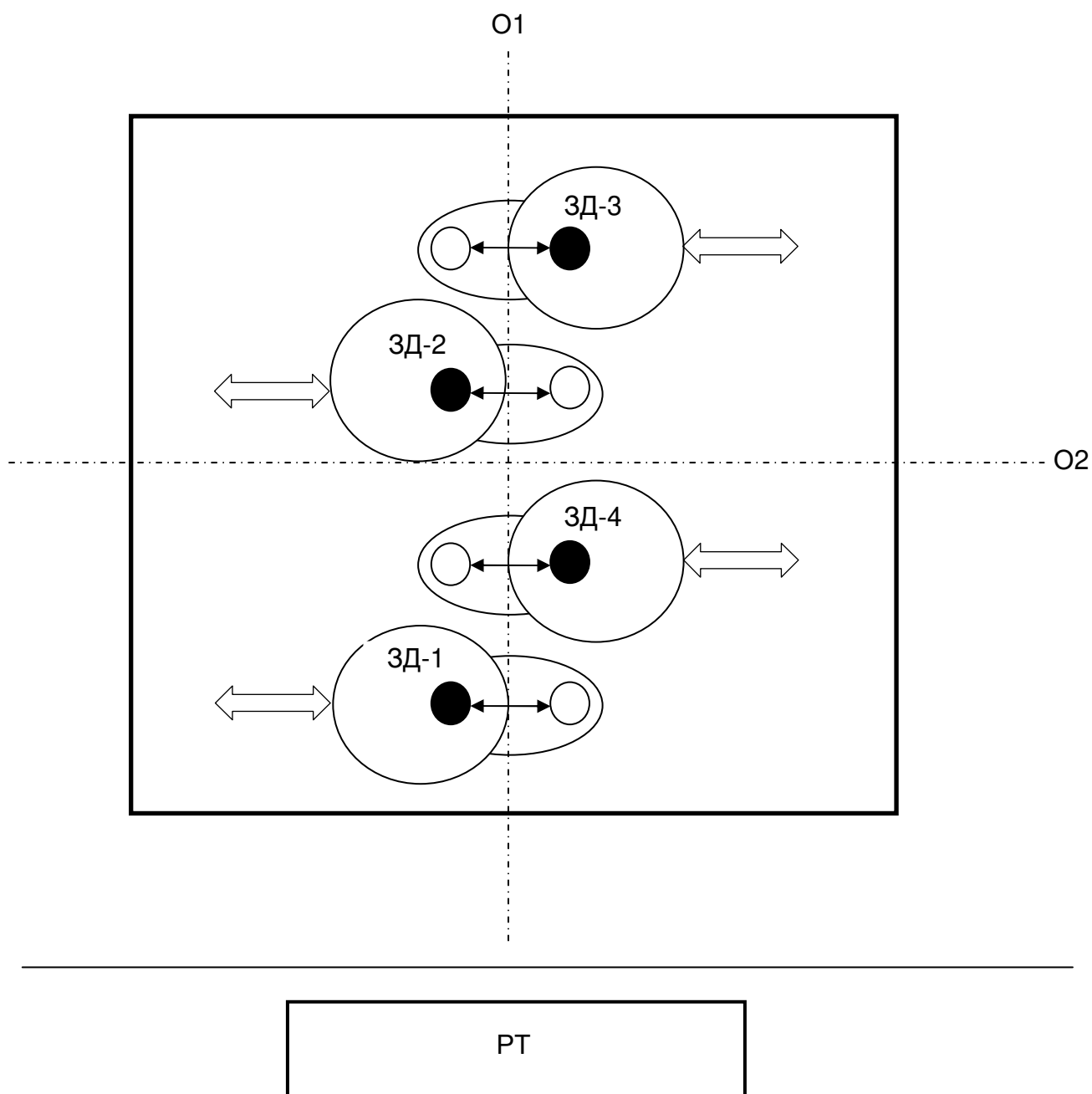

Рис. 2а. Схема демонстрации
техники первым номером
бросков в стойке. Движение Тори
– от себя.
(томоэ-наге, суми-гаэши, тани-
отоши)

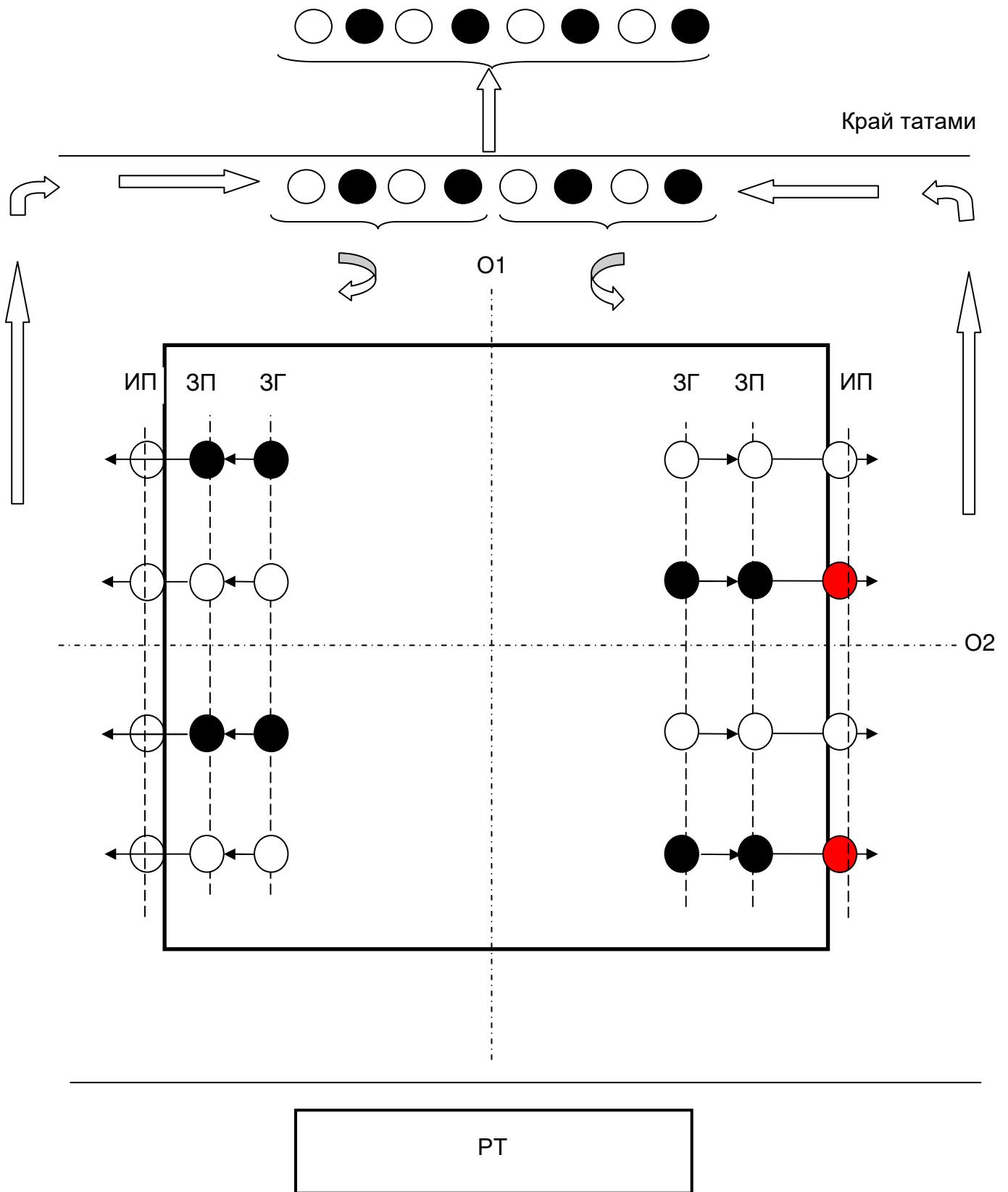

Рис. 3. Схема построения для приветствия и ухода с татами